



*Prefeitura do Município de Alvinlândia*  
*Estado de São Paulo*  
CNPJ: 44.518.405/0001-91  
*"Simpatia do Centro Oeste"*



# **PROCESSO LICITATÓRIO**

**PROCESSO N.º 043/2018**

**PRÉGIO PRESENCIAL N.º 017/2018**

**INTERESSADO:** Prefeitura Municipal de Alvinlândia.

**OBJETO: "AQUISIÇÃO DE EQUIPAMENTOS PARA  
ACADEMIA AO AR LIVRE".**

**DATA DA ABERTURA:- 31/08/2018 ÀS 9:00 HRS.**



*Prefeitura do Município de Alvinlândia*

*Estado de São Paulo*

CNPJ: 44.518.405/0001-91

*"Simpátia do Centro Oeste"*



## **EDITAL DE PREGÃO PRESENCIAL N.º 017/2018.**

### **PROCESSO N.º 043/2018.**

TIPO DE LICITAÇÃO: **MENOR PREÇO POR ITEM.**

DATA DA SEÇÃO PÚBLICA: **31/08/2018 às 09:00 horas.**

OBJETO: "AQUISIÇÃO DE "EQUIPAMENTOS PARA ACADEMIA AO AR LIVRE" PARA DAR ATENDIMENTO AO CONVENIO FIRMADO COM A SECRETARIA DE ESPORTE, LAZER E JUVENTUDE DO ESTADO DE SÃO PAULO".

A **PREFEITURA MUNICIPAL DE ALVINLÂNDIA**, pessoa de direito público, CNPJ n.º 44.518.405/0001-91, com endereço na Praça Dr. Daniel Guarido, n.º 294, Centro, Estado de São Paulo, através da Excelentíssima Senhora Prefeita ABIGAIL CATELI DIAS, no uso de suas atribuições legais, comunica a abertura o presente processo de licitação.

A respectiva **Seção de Processamento** do Pregão será realizada na data de **31 de Agosto de 2018, a partir das 09:00 horas**, na sede Administrativa da Prefeitura Municipal de Alvinlândia, localizada na Praça Dr. Daniel Guarido, n.º 294, Centro, Alvinlândia, Estado de São Paulo, e será conduzida pelo Pregoeiro Sr. Manoel Antônio Pedroso da Silva com o auxílio da Equipe de Apoio, designados nos autos do processo em epígrafe.

As despesas correrão a conta da seguinte dotação orçamentária:

**Ficha 403 – 404**

|                       |  |
|-----------------------|--|
| 02                    | EXECUTIVO  |
| 02.17                 | SECRETARIA MUNICIPAL DE ESPORTE, LAZER E TURISMO |
| 02.1702               | DIVISÃO DE ESPORTE, LAZER E TURISMO              |
| 27                    | DESPORTO E LAZER                                 |
| 27.812                | DESPORTO COMUNITÁRIO                             |
| 27.812.0273           | DESENVOLVIMENTO DO ESPORTE AMADOR E LAZER        |
| 27.812.0273.1104.0000 | AQUISIÇÃO DE EQUIPAMENTOS PARA ACADEMIA AR LIVRE |
| 4.4.90.52.00          | EQUIPAMENTOS E MATERIAL PERMANENTE               |
| 0.01.00-110.00        | RECURSOS PRÓPRIOS DO MUNICÍPIO                   |
| 0.02.81-100.003       | SECRETARIA DE ESPORTE, LAZER E JUVENTUDE         |

### **1 – DO OBJETO**

1.1 - O objetivo do presente "Convite", tipo "Menor Preço" por item, é a aquisição de "EQUIPAMENTOS PARA ACADEMIA AO AR LIVRE", para dar atendimento ao convenio firmado com a SECRETARIA DE ESPORTE, LAZER E JUVENTUDE DO ESTADO DE SÃO PAULO, de acordo com no Anexo V, e termo de referência que consiste no Memorial Descritivo desta Licitação, observadas as especificações ali estabelecidas.

1.2. A Administração poderá exigir Laudo de Controle Tecnológico que for necessário á verificação da qualidade dos equipamentos, conforme disposto no artigo 75 da Lei 8.666/93 e suas alterações posteriores.



1.3. – O preço máximo de adjudicação por item será o do **“TERMO DE REFERENCIA”**.

## **2 – DA PARTICIPAÇÃO**

2.1.- Poderão participar do certame todos os interessados do ramo de atividade pertinente ao objeto da contratação que preencherem as condições de credenciamento constantes deste Edital.

2.2.- Esclarecendo ainda que as empresas interessadas poderão participar ou ofertar propostas, ao objeto desta licitação, onde será julgado pelo **MENOR PREÇO POR ITEM**, ofertado em cima dos Equipamentos e Materiais Permanentes descritos no Anexo I.

## **3 – DO CREDENCIAMENTO**

3.1.- Para o credenciamento do representante ou procurador da empresa, deverão ser apresentados os seguintes documentos:

a) tratando-se de **representante legal**, o Estatuto Social, Contrato Social ou outro instrumento de registro comercial, registrado na Junta Comercial, devidamente autenticado, no qual estejam expressos seus poderes para exercer direitos e assumir obrigações em decorrência de tal investidura;

b) tratando-se de **procurador**, a procuração por instrumento público ou particular, da qual constem poderes específicos para formular lances, negociar preço, interpor recursos e desistir de sua interposição e praticar todos os demais atos pertinentes ao certame, acompanhado do correspondente documento, dentre os indicados na alínea “a”, que comprove os poderes do mandante para a outorga.

3.2.- O Representante Legal ou Procurador, deverá se identificar exibindo documento oficial de identificação que contenha foto (RG, CNH, etc...).



3.3.- Será admitido apenas **01 (um)** Representante para cada licitante credenciada, sendo que cada um deles poderá representar apenas uma credenciada.

3.4.- A ausência do Credenciado, em qualquer momento da sessão, importará a imediata exclusão da licitante por ele representada, salvo autorização expressa do Pregoeiro.

#### **4.- DA FORMA DE APRESENTAÇÃO DA DECLARAÇÃO DE PLENO ATENDIMENTO AOS REQUISITOS DE HABILITAÇÃO, DA PROPOSTA E DOS DOCUMENTOS DE HABILITAÇÃO**

4.1.- A "Declaração de Pleno Atendimento aos Requisitos de Habilitação", de acordo com modelo estabelecido no Anexo II, deverá ser apresentada fora dos Envelopes n.º 01 e 02.

4.2.- A proposta e os documentos para habilitação deverão ser apresentados, separadamente, em 02 (dois) envelopes não transparentes, fechados e indevassáveis, contendo em sua parte externa, a identificação da licitante, e os seguintes dizeres:

**ENVELOPE N.º 01 – "PROPOSTA DE PREÇOS"**  
PREGÃO N.º 017/2018  
PROCESSO N.º 043/2018  
PREFEITURA MUNICIPAL DE ALVINLÂNDIA - SP

**ENVELOPE N.º 02 – "HABILITAÇÃO"**  
PREGÃO N.º 017/2018  
PROCESSO N.º 043/2018  
PREFEITURA MUNICIPAL DE ALVINLÂNDIA - SP

#### **5 – DO CONTEÚDO DO ENVELOPE PROPOSTA**

5.1.- A proposta, nos termos do item 4.2 da cláusula 4., deverá ser apresentada datilografada ou digitada, respeitado o vernáculo, sem emendas nem rasuras, devendo ser identificada e assinada pelo Representante Legal da Licitante ou pelo procurador, neste caso, juntando-se a procuração.

5.2.- Deverá conter na Proposta:



*Prefeitura do Município de Alvinlândia*  
*Estado de São Paulo*  
CNPJ: 44.518.405/0001-91  
*"Simpátia do Centro Oeste"*



- a) Nome, endereço, CNPJ e Inscrição estadual/municipal da licitante, se houver;
- b) Número do Processo e do Pregão;
- c) Descrição do objeto da presente licitação, com marca;
- d) Valor por item.
- e) Prazo de validade da proposta não inferior a 90 (noventa) dias.

5.3.- Não serão consideradas propostas com ofertas de vantagens não previstas neste Edital, nem preço ou vantagem baseada nas ofertas das demais licitantes, sendo consideradas nulas e sem nenhum efeito as inserções às propostas não exigidas pelo presente Edital.

5.4.- Depois de aberta, a proposta se acha vinculada ao Processo pelo seu prazo de validade, não sendo permitida sua retirada ou a desistência por parte do proponente.

5.5.- Apresentada a proposta, o proponente está automaticamente aceitando e se sujeitando às cláusulas e condições do Presente Edital.

5.6.- Se por falha do proponente a proposta não indicar o prazo de sua validade, esta será considerada valide por 90 (noventa) dias, independentemente de qualquer outra manifestação.

## **6 – DO CONTEÚDO DO ENVELOPE “DOCUMENTOS PARA HABILITAÇÃO”**

6.1.- O Envelope “Documentos de Habilitação” deverá conter os documentos a seguir relacionados os quais dizem respeito a:

### **6.1.1 – HABILITAÇÃO JURÍDICA**

- a) Registro Comercial, no caso de empresa individual;
- b) Ato constitutivo, estatuto ou contrato social em vigor, devidamente registrado na Junta Comercial, em se tratando de sociedades comerciais;



- c) Documentos de eleição dos atuais administradores, tratando-se de sociedades por ações, acompanhados da documentação mencionada na alínea "b", deste subitem;
- d) Ato constitutivo devidamente registrado no Cartório de Registro Civil de Pessoas Jurídicas tratando-se de sociedades civis, acompanhado de prova da diretoria em exercício;
- e) Decreto de autorização e ato de registro ou autorização para funcionamento expedido pelo órgão competente, tratando-se de empresa ou sociedade estrangeira em funcionamento no país, quando a atividade assim o exigir;

#### **6.1.2 – REGULARIDADE FISCAL**

- a) prova de inscrição no Cadastro Nacional de Pessoas Jurídicas (CNPJ);
- b) prova de regularidade para com as Fazendas Federal, Estadual e Municipal, quando for o caso;
- c) prova de regularidade relativa à seguridade social e ao Fundo de Garantia por Tempo de Serviço (FGTS);
- d) prova de regularidade junto ao Instituto Nacional de Previdência Social (INSS).
- e) prova de regularidade junto ao Ministério do Trabalho (CNDT)

#### **6.1.3 – QUALIFICAÇÃO ECONÔMICA-FINANCEIRA**

- a) Certidão negativa de falência, concordata ou recuperação empresarial expedida pelo distribuidor da sede da pessoa jurídica.

#### **6.1.4 – OUTRAS COMPROVAÇÕES**

6.1.4.1.- Declaração de que inexistente qualquer fato impeditivo à sua participação na licitação, que não foi declarada inidônea e não está impedida de contratar com o Poder Público, ou suspensão de contratar com a Administração (modelo – Anexo III);

6.1.4.2.- Declaração de que não emprega menor de dezoito anos em trabalho noturno, perigoso ou insalubre e não emprega menor de dezesseis anos (modelo – Anexo IV).



## **6.2 – DISPOSIÇÕES GERAIS DA HABILITAÇÃO**

6.2.1.- A documentação exigida poderá ser apresentada no original ou através de impresso informatizado obtido via *internet*, com data de expedição não anterior a 90 (noventa) dias da data do encerramento da licitação, se outro prazo de validade não constar dos documentos, exceto para o documento exigido pelo item 6.1.3 – “a” deste Edital;

6.2.1.1.- A documentação também poderá ser apresentada através de cópia, produzida por qualquer processo de reprodução, autenticada por cartório competente;

6.2.1.2.- As autenticações poderão também, ser efetuadas pelo Pregoeiro ou membro da Equipe de Apoio, nos termos do artigo 32 da Lei Federal n.º 8.666/93, no ato da abertura do envelope respectivo, desde que referidas cópias se façam acompanhar dos documentos originais, sendo esses últimos devolvidos, após a autenticação requerida, ao Representante Legal presente.

6.2.2.- É facultada às licitantes a substituição dos documentos de habilitação exigidos neste Edital, salvo aqueles abaixo excetuados, pelo **Certificado de Registro Cadastral – CRC**, expedido pela Prefeitura Municipal de Alvinlândia, desde que em plena validade, e com a qualificação pertinente ao seu ramo de atividade compatível com o objeto do certame;

6.2.2.1.- Para sua aceitação, o Certificado de Registro Cadastral deverá ter sido expedido com observância dos artigos 28 a 31 da Lei Federal n.º 8.666/93.

6.2.2.2.- O Certificado de Registro Cadastral não substitui os documentos relacionados nos subitens 6.1.2 “b” e “c”; 6.1.3 “a”; 6.1.4.1 e 6.1.4.2, devendo ser apresentados por todos os licitantes.

## **7 – DO PROCEDIMENTO E DO JULGAMENTO**



*Prefeitura do Município de Alvinlândia*  
*Estado de São Paulo*  
CNPJ: 44.518.405/0001-91  
*"Simpátia do Centro Oeste"*



7.1.- No local, data e horário constantes do preâmbulo, será aberta a sessão de processamento do Pregão, iniciando-se com o credenciamento dos interessados em participar do certame, com duração média de 30 (trinta) minutos.

7.2.- Após o credenciamento, as licitantes entregarão ao Pregoeiro a declaração de pleno atendimento aos requisitos de habilitação, de acordo com o estabelecido neste Edital e, em envelopes separados, a proposta de preços e os documentos de habilitação.

7.3.- A análise das propostas pelo Pregoeiro visará ao atendimento das condições estabelecidas neste Edital e seus anexos, sendo desclassificadas as propostas:

- a) cujo objeto não atenda as especificações, prazos e condições fixadas no Edital;
- b) que apresentem preço baseado exclusivamente em proposta das demais licitantes.

7.3.1.- No tocante dos preços às propostas serão julgadas pelo critério de **"MENOR PREÇO POR ITEM"**, nos termos do art. 45, § 1º, inciso I, da Lei Federal n.º 8.666/93, sobre os itens do anexo I.

7.3.1.1.- O prazo da proposta deverá ser considerado para efeitos de aplicação da regra do item, que servirá também como forma de reajuste e reequilíbrio dos valores, não podendo neste edital ou em seu respectivo contrato, prever outra forma de reajuste.

7.3.2.- Serão desconsideradas ofertas ou vantagens baseadas nas propostas das demais licitantes.

7.4.- As propostas classificadas serão selecionadas para a etapa de lances, com observância dos seguintes critérios:

- a) seleção da proposta de menor preço e das demais com preços até 10% (dez por cento) superiores àquela;





*Prefeitura do Município de Alvinlândia*  
*Estado de São Paulo*  
CNPJ: 44.518.405/0001-91  
*"Simpátia do Centro Oeste"*



b) não havendo pelo menos 03 (três) preços na condição definida na alínea anterior, serão selecionadas as propostas que apresentarem os menores preços, até o máximo de 03 (três). No caso de empate nos preços, serão admitidas todas as propostas empatadas, independentemente do número de licitantes.

7.5.- O Pregoeiro convidará individualmente os autores das propostas selecionadas a formular lances de forma sequencial, a partir do autor da proposta de maior preço e os demais em ordem decrescente de valor, decidindo-se por meio de sorteio no caso de empate de preços.

7.5.1.- A licitante sorteada em primeiro lugar poderá escolher a posição na ordenação de lances em relação aos demais empatados, e assim sucessivamente até a definição completa da ordem de lances.

7.6.- Os lances deverão ser formulados em valores distintos e decrescentes, inferiores à proposta de menor preço, observada a redução mínima indicada entre os lances de **10,00 (DEZ REAIS)** sobre os materiais expressos no edital.

7.7.- A etapa de lances será considerada encerrada quando todos os participantes dessa etapa declinarem da formulação de lances.

7.8.- Encerrada a etapa de lances, serão classificadas as propostas selecionadas e não selecionadas para a etapa de lances, na ordem crescente dos valores, considerando-se para as selecionadas o último preço ofertado.

7.9.- O Pregoeiro poderá negociar com o autor da oferta de menor valor com vistas à redução do preço.

7.10.- Após a negociação, se houver, o Pregoeiro examinará a aceitabilidade do menor preço, decidindo motivadamente a respeito.



*Prefeitura do Município de Alvinlândia*  
*Estado de São Paulo*  
CNPJ: 44.518.405/0001-91  
*"Simpatia do Centro Oeste"*



7.11.- Considerada aceitável a oferta de menor preço, será aberto o envelope contendo os documentos de habilitação de seu autor.

7.12.- Eventuais falhas, omissões ou outras irregularidades nos documentos de habilitação poderão ser sanadas na sessão pública de processamento do Pregão, até a decisão sobre a habilitação, inclusive mediante:

- a) substituição e apresentação de documentos; ou
- b) verificação efetuada por meio eletrônico hábil de informações.

7.12.1.- A verificação será certificada pelo Pregoeiro e deverão ser anexados aos autos os documentos passíveis de obtenção por meio eletrônico, salvo impossibilidade devidamente justificada.

7.12.2.- A Administração não se responsabilizará pela eventual indisponibilidade dos meios eletrônicos, no momento da verificação. Ocorrendo essa indisponibilidade e não sendo apresentados os documentos alcançados pela verificação, a licitante será inabilitada.

7.13.- Para aferir o exato cumprimento das condições estabelecidas no item 6.2.2 e subitens do item 6, o Pregoeiro, se necessário, diligenciará junto ao Órgão emissor do Certificado de Registro Cadastral apresentado.

7.14.- Constatado o atendimento dos requisitos de habilitação previstos neste Edital, a licitante será habilitada e declarada vencedora do certame.

7.15.- Se a oferta não for aceitável, ou se a licitante desatender as exigências para a habilitação, o Pregoeiro examinará a oferta subsequente de menor preço, negociará com o seu autor, decidirá sobre a sua aceitabilidade e, em caso positivo, verificará as condições de habilitação e assim sucessivamente, até a apuração de uma oferta aceitável cujo autor atenda os requisitos de habilitação, caso em que será declarado vencedor.



## **8 – DO RECURSO, DA ADJUDICAÇÃO E DA HOMOLOGAÇÃO**

8.1.- No final da sessão, a licitante que quiser recorrer deverá manifestar imediata e motivadamente a sua intenção, abrindo-se então de 03 (três) dias úteis para apresentação de memoriais, ficando as demais licitantes desde logo intimadas para apresentar contra-razões em igual número de dias, que começarão a correr no término do prazo do recorrente, sendo-lhes assegurada vista imediata dos autos.

8.2.- A ausência de manifestação imediata e motivada da licitante importará em decadência do direito de recurso, a adjudicação do objeto do certame pelo Pregoeiro à licitante vencedora e o encaminhamento do processo à autoridade competente para a homologação.

8.3.- Interposto o recurso, o Pregoeiro poderá reconsiderar a sua decisão ou encaminhá-lo devidamente informado à autoridade competente.

8.4.- Decididos os recursos e constatada a regularidade dos atos praticados, a autoridade competente adjudicará o objeto do certame à licitante vencedora e homologará o procedimento.

8.5.- O recurso não terá efeito suspensivo e o seu acolhimento importará a invalidação apenas dos atos insuscetíveis de aproveitamento.

8.6.- Somente serão válidos os documentos originais, protocolados os memoriais originais junto à Prefeitura Municipal de Alvinlândia, Setor de Licitações, na Praça Dr. Daniel Guarido, n.º 294, Centro, na cidade de Alvinlândia, Estado de São Paulo, no horário de expediente, ou seja, das 08:00 às 11:00 horas e das 13:00 às 17:00 horas, observados os prazos legais.

8.7.- Não protocolando na forma definida, o Pregoeiro não apreciará o teor dos citados memoriais.



## **9 – DAS CONDIÇÕES DE ENTREGA E RECEBIMENTO DO OBJETO**

9.1.- Os EQUIPAMENTOS deverão ser entregues no município de Alvinlândia, no local indicado pela Administração (Almoxarifado, Local/endereço, etc...), atendendo a REQUISIÇÃO emitida pela Administração, num “**prazo não superior a 10 (DEZ) DIAS**”, com emissão de nota Fiscal Fatura ou equivalente.

9.1.1.- A Administração, na impossibilidade de fornecimento do primeiro colocado, poderá chamar o segundo, devendo requerer a este, os mesmos valores e condições, sob pena de chamar o próximo ou caso seja necessário a abertura de um novo certame.

9.2.- As entregas erradas serão corrigidas pela Proponente Vencedora, num prazo de 48 horas, sob pena de suspensão dos respectivos pagamentos, sendo que somente será devolvido o item considerado diverso ao pedido.

## **10 – DO PREÇO E DA FORMA DE PAGAMENTO**

10.1.- Durante o prazo de validade da proposta, os preços não serão reajustáveis, devendo ser respeitado os valores na **PROPOSTA DE PREÇOS**.

10.2.- O pagamento será realizado em até 30 (trinta) dias, mediante liberação da **SECRETARIA DE ESPORTE, LAZER E JUVENTUDE DO ESTADO DE SÃO PAULO**, através de Nota Fiscal Fatura ou depósito bancário, que será precedido de pedido, emitido pelo proponente vencedor à favor da Administração que procederá o seu empenho para pagamento após a entrega dos produtos e da NF, que terá descrição idêntica aos produtos entregues e faturados, salvo se conciliado previamente entre as partes.

10.3.- A Prefeitura não efetuará pagamento através de cobrança bancária, sendo efetuados mediante crédito aberto em conta corrente em nome da Contratada (depósito) ou Nota Fiscal Fatura.



10.4.- A elaboração de contrato não é obrigatória, na forma expressa no art. 15, § 4º, da Lei Federal n.º 8.666/93.

## **11 – DAS SANÇÕES PARA O CASO DE INADIMPLEMENTO**

11.1.- A licitante, que convocada dentro do prazo de validade da sua proposta, não celebrar o contrato, deixar de entregar ou apresentar documentação falsa exigida para o certame, ensejar o retardamento da execução de seu objeto, não mantiver a proposta, falhar ou fraudar na execução do contrato, comportar-se de modo inidôneo ou cometer fraude fiscal, ficará impedido de licitar e contratar com a União, Estados, Distrito Federal ou Municípios, pelo prazo de até 02 (dois) anos, sem prejuízo das multas previstas neste Edital e no contrato e das demais cominações legais.

11.2.- A recusa injustificada do adjudicatário em assinar o contrato, aceitar ou retirar o instrumento equivalente, dentro do prazo estabelecido, caracteriza o descumprimento total da obrigação assumida, sujeitando-se, sem prejuízo das demais sanções previstas nos incisos III e IV do artigo 87 da Lei Federal n.º 8.666/93, em multa pecuniária de 50% (cinquenta por cento) sobre o valor da obrigação não cumprida.

11.3.- Pela inexecução total ou parcial do contrato a Prefeitura poderá, garantida a defesa prévia, aplicar à Contratada as seguintes sanções:

11.3.1.- advertência;

11.3.2.- multa indenizatória pecuniária de 10% (dez por cento) sobre o valor da obrigação não cumprida;

11.3.3 – suspensão temporária de participação em licitação e impedimento de contratar com a Administração, por prazo não superior a 02 (dois) anos.

## **12 – DAS IMPUGNAÇÕES AO EDITAL**



*Prefeitura do Município de Alvinlândia*  
*Estado de São Paulo*  
CNPJ: 44.518.405/0001-91  
*"Simpatia do Centro Oeste"*



12.1.- Os eventuais pedidos de impugnação serão interpostos dentro dos prazos legais estabelecidos pela Lei Federal n.º 8.666/93 e suas posteriores alterações.

12.1.1.- As petições deverão ser protocoladas junto a Prefeitura Municipal de Alvinlândia, sito na Praça Dr. Daniel Guarido, n.º 294, Centro, na cidade Alvinlândia, Estado de São Paulo, no horário das 08:00 às 11:00 horas e das 13:00 às 17:00 horas, dirigida à autoridade subscritora do Edital, que decidirá no prazo de 03 (três) dias úteis, nos termos da Lei Federal n.º 8.666/93.

### **13 – DAS DISPOSIÇÕES FINAIS**

13.1.- As normas disciplinadoras desta licitação serão interpretadas em favor da ampliação da disputa, respeitada a igualdade de oportunidade entre as licitantes e desde que não comprometam o interesse público, a finalidade e a segurança da contratação.

13.2.- De todas as sessões públicas realizadas para esta licitação será lavrada ata circunstanciada dos trabalhos, onde serão registradas as impugnações fundamentadas porventura apresentadas pelos representantes legais presentes.

13.2.1.- As recusas ou as impossibilidades de assinaturas devem ser registradas expressamente na própria Ata.

13.3.- Todos os documentos de habilitação cujos envelopes forem abertos na sessão e as propostas serão rubricadas pelo Pregoeiro e pelos licitantes presentes que desejarem.

13.4.- O Comunicado de Abertura de Licitação, bem como resultado do presente certame será divulgado através de publicação no Diário Oficial do Estado e no Jornal Local.

13.5.- Os demais atos pertinentes, como intimações, comunicados e outros relativos à licitação presente, quando necessários será formalizados através de publicação no Diário Oficial do Estado de São Paulo.



*Prefeitura do Município de Alvinlândia*  
*Estado de São Paulo*  
CNPJ: 44.518.405/0001-91  
*"Simpatia do Centro Oeste"*



13.6.- Os envelopes contendo os documentos de habilitação das demais licitantes serão devolvidos oportunamente, após a celebração do contrato ou instrumento equivalente.

13.7.- Os casos omissos do presente Pregão serão solucionados pelo Pregoeiro.

13.8.- Integram o presente Edital:

Anexo I – Grade de Equipamentos;

Anexo II – Declaração de Pleno Atendimento aos Requisitos de Habilitação;

Anexo III – Declaração de Fato Impeditivo;

Anexo IV – Declaração de que não emprega menor;

Anexo V – Termo de Referência – Preços Máximos de Adjudicação;

Anexo VI – Minuta de Contrato.

13.9.- A qualquer tempo esta licitação poderá ser anulada ou revogada, com amparo na legislação que rege o presente certame.

13.10.- Informações complementares que se fizerem necessárias deverá ser procurados pelo interessado na Prefeitura Municipal de Alvinlândia, sito à Praça Dr. Daniel Guarido, n.º 294, Centro, na cidade Alvinlândia, Estado de São Paulo, no horário das 08:00 às 11:00 horas e das 12:00 às 17:00 horas, telefone (14) 3473-1105 – fax (14) 3473-1182.

Alvinlândia-SP, dia 14 de agosto de 2018.

**ABIGAIL CATELI DIAS**  
**PREFEITA MUNICIPAL**



*Prefeitura do Município de Alvinlândia*

*Estado de São Paulo*

CNPJ: 44.518.405/0001-91

*"Simpátia do Centro Oeste"*



**ANEXO I**

**PREGÃO PRESENCIAL N.º 17/2018.**

*MODELO DE PROPOSTA*

NOME/RAZÃO SOCIAL: \_\_\_\_\_

CNPJ n.º \_\_\_\_\_

Endereço: \_\_\_\_\_

Representante Legal: \_\_\_\_\_

RG N.º \_\_\_\_\_, CPF/MF N.º \_\_\_\_\_

Cargo que ocupa \_\_\_\_\_

Processo n.º 043/2018, Pregão n.º 017/2018

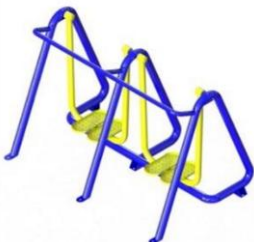
| ITEM | QTD.        | DESCRIÇÃO   | MARCA | VL. UNITARIO | VL. TOTAL |
|------|-------------|---|-------|--------------|-----------|
| 01   | 01<br>unid. | <p><b>SIMULADOR DE CAMINHADA DUPLO E RESPECTIVA PLACA INDICATIVA: PARA DOIS USUÁRIOS SIMULTÂNEOS</b></p> <p>Simulador de Caminhada. Aumenta a mobilidade dos membros inferiores e desenvolve a coordenação motora.</p> <p>Fabricado com tubos de aço carbono de no mínimo 2 ½" x 2 mm; 2" x 2 mm; 1" ½ x 2 mm; Tubo de aço carbono trefilado 2" x 5,54 mm schedule 80 (60,3 x 49,22 mm); chapas de aço carbono de no mínimo 3 mm; Pisantes fabricados em chapa de aço carbono de no mínimo 2 mm estampado, com cantos arredondados, tampas de aço carbono de 2 mm estampadas para proteção dos rolamentos. Utiliza eixos maciços, com rolamentos duplos, pintura a pó eletrostática poliéster, solda mig. Permite a utilização de 2 (dois) usuários simultâneos e oferece total segurança. Instalação em áreas fechadas ou ao ar livre, resistente às ações climáticas. Fixação do aparelho ao solo através de chumbador parabolt. Adesivo de identificação do produto, músculos exercitados e dicas para uso e funções do aparelho, dados do fabricante e contato para assistência técnica.</p> <p>Altura: 1150 mm; Comprimento: 1060 mm; Largura: 1740 mm. Peso: 41 kg.</p> <p><b>FOTO ILUSTRATIVA:</b></p>  |       |              |           |





*Prefeitura do Município de Alvinlândia*

*Estado de São Paulo*

CNPJ: 44.518.405/0001-91

*"Simpatia do Centro Oeste"*



|    |             |   |  |  |  |
|----|-------------|---|--|--|--|
| 02 | 01<br>unid. | <p><b>SIMULADOR DE CAVALGADA DUPLO E RESPECTIVA PLACA INDICATIVA: PARA DOIS USUÁRIOS SIMULTÂNEOS</b></p> <p>Simulador de Cavalgada. Fortalece os músculos dos membros inferiores, superiores e expande a capacidade cardiorrespiratória. Fabricado com tubos de aço carbono de no mínimo 2 ½" x 2 mm; 2" x 2 mm; 1" ½ x 2 mm; 1" x 1,5 mm; Tubo de aço carbono trefilado 1"1/4' x 3,56 mm schedule 40 (42,3 x 35,18 mm); chapas de aço carbono de no mínimo 6,35 mm; 4,75 mm; 3 mm; assento fabricado em chapa de aço carbono de no mínimo 240 x 340 x 2 mm estampado, com cantos arredondados. Utiliza eixos maciços, com rolamentos duplos, pintura a pó eletrostática poliéster, batentes de borracha, tampas em metal externas, solda mig, acabamento emborrachado. Permite a utilização de 2 (dois) usuários simultâneos e oferece total segurança. Instalação em áreas fechadas ou ao ar livre, resistente às ações climáticas. Fixação do aparelho ao solo através de chumbador parabolt. Adesivo de identificação do produto, músculos exercitados e dicas para uso e funções do aparelho, dados do fabricante e contato para assistência técnica.</p> <p>Altura: 1070 mm; Comprimento: 1080 mm; Largura: 1240 mm. Peso: 50 kg.</p> <p><b>FOTO ILUSTRATIVA:</b></p> |  |  |  |
|----|-------------|---|--|--|--|





# Prefeitura do Município de Alvinlândia

Estado de São Paulo

CNPJ: 44.518.405/0001-91

"Simpátia do Centro Oeste"



|    |             |   |  |  |  |
|----|-------------|---|--|--|--|
| 03 | 01<br>unid. | <p><b>LEG PRESS DUPLO E RESPECTIVA PLACA INDICATIVA: PARA DOIS USUÁRIOS SIMULTÂNEOS</b></p> <p>Simulador de pressão nas pernas. Fortalece, alonga e aumenta a flexibilidade dos membros inferiores.</p> <p>Fabricado com tubos de aço carbono de no mínimo 3 ½" x 3 mm; 2" x 2 mm; 1" x 1,5 mm; chapas de aço carbono de no mínimo 6,35 mm; 3 mm; assento e encosto fabricados em chapa de aço carbono de no mínimo 330 x 360 x 2 mm estampado, com cantos arredondados. Utiliza eixos maciços, com rolamentos duplos, pintura a pó eletrostática poliéster, batentes de borracha, tampas em metal externas, solda mig, acabamento emborrachado. Permite a utilização de 2 (dois) usuários simultâneos e oferece total segurança. Instalação em áreas fechadas ou ao ar livre, resistente às ações climáticas. Fixação do aparelho ao solo através de chumbador parabolt ou chumbador com flange. Adesivo de identificação do produto, músculos exercitados e dicas para uso e funções do aparelho, dados do fabricante e contato para assistência técnica.</p> <p>Altura: 1525 mm; Comprimento: 2140 mm; Largura: 585 mm. Peso: 42 kg.</p> <p><b>FOTO ILUSTRATIVA:</b></p>  |  |  |  |
| 04 | 01<br>unid. | <p><b>RODA DUPLA E RESPECTIVA PLACA INDICATIVA: PARA DOIS USUÁRIOS SIMULTÂNEOS</b></p> <p>Movimento circular vertical dos membros superiores. Fortalece os membros superiores e melhora a flexibilidade das articulações dos ombros.</p> <p>Fabricado com tubos de aço carbono de no mínimo 3 ½" x 3 mm; 1" x 1,5 mm; ¾" x 1,5 mm; Tubo de aço carbono trefilado 2" x 5,54 mm schedule 80 (60,3 x 49,22 mm); chapas de aço carbono de no mínimo 4,75 mm. Utiliza eixos maciços, com rolamentos duplos, pintura a pó eletrostática poliéster, solda mig, manípulos de baquelite, tampas de aço carbono de 2 mm estampadas para proteção dos rolamentos, tampas em metal externas. Permite a utilização de 2 (dois) usuários simultâneos e oferece total segurança. Instalação em áreas fechadas ou ao ar livre, resistente às ações climáticas. Fixação do aparelho ao solo através de chumbador parabolt ou chumbador com flange. Adesivo de identificação do produto, músculos exercitados e dicas para uso e funções do aparelho, dados do fabricante e contato para assistência técnica.</p> <p>Altura: 1860 mm; Comprimento: 825 mm; Largura: 410 mm. Peso: 22 kg.</p> <p><b>FOTO ILUSTRATIVA:</b></p>  |  |  |  |





*Prefeitura do Município de Alvinlândia*

*Estado de São Paulo*

CNPJ: 44.518.405/0001-91

*"Simpatia do Centro Oeste"*



|    |             |   |  |  |  |
|----|-------------|---|--|--|--|
|    |             |    |  |  |  |
| 05 | 01<br>unid. | <p><b>RODA DE OMBRO DUPLA E RESPECTIVA PLACA INDICATIVA: PARA DOIS USUÁRIOS</b></p> <p>Movimento circular inclinada dos membros superiores. Fortalece os membros superiores e melhora a flexibilidade das articulações dos ombros.</p> <p>Fabricado com tubos de aço carbono de no mínimo 3 1/2" x 3 mm; 1" 1/2 x 2 mm; 1" x 1,5 mm; 3/4" x 1,5 mm; Tubo de aço carbono trefilado 2" x 5,54 mm schedule 80 (60,3 x 49,22 mm); chapas de aço carbono de no mínimo 4,75 mm. Utiliza eixos maciços, com rolamentos duplos, pintura a pó eletrostática poliéster, solda mig, manípulos de baquelite, tampas de aço carbono de 2 mm estampadas para proteção dos rolamentos, tampas em metal externas. Permite a utilização de 2 (dois) usuários simultâneos e oferece total segurança. Instalação em áreas fechadas ou ao ar livre, resistente às ações climáticas. Fixação do aparelho ao solo através de chumbador parabol ou chumbador com flange. Adesivo de identificação do produto, músculos exercitados e dicas para uso e funções do aparelho, dados do fabricante e contato para assistência técnica.</p> <p>Altura: 1550 mm; Comprimento: 1160 mm; Largura: 900 mm. Peso: 27 kg.</p> <p><b>FOTO ILUSTRATIVA:</b></p>  |  |  |  |



*Prefeitura do Município de Alvinlândia*

*Estado de São Paulo*

CNPJ: 44.518.405/0001-91

*"Simpátia do Centro Oeste"*



|    |             |  |  |  |  |
|----|-------------|--|--|--|--|
| 06 | 01<br>unid. | <p><b>TWIST LATERAL DUPLO E RESPECTIVA PLACA INDICATIVA: PARA DOIS USUÁRIOS SIMULTÂNEOS</b></p> <p>Simulador de movimento lateral como o Surf. Desenvolve a flexibilidade, agilidade dos músculos do quadril e da região lombar.</p> <p>Fabricado com tubos de aço carbono de no mínimo 3 ½" x 3 mm; 2" x 2 mm; 1" ½ x 2 mm; Tubo de aço carbono trefilado 2" x 5,54 mm schedule 80 (60,3 x 49,22 mm); chapas de aço carbono de no mínimo 4,75 mm; 3 mm; Pisantes fabricados em chapa de aço carbono de no mínimo 2 mm estampado, com cantos arredondados, tampas de aço carbono de 2 mm estampadas para proteção dos rolamentos, tampas em metal externas. Utiliza eixos maciços, com rolamentos duplos, pintura a pó eletrostática poliéster, solda mig, acabamento emborrachado. Permite a utilização de 2 (dois) usuários simultâneos e oferece total segurança. Instalação em áreas fechadas ou ao ar livre, resistente às ações climáticas. Fixação do aparelho ao solo através de chumbador parabolt ou chumbador com flange. Adesivo de identificação do produto, músculos exercitados e dicas para uso e funções do aparelho, dados do fabricante e contato para assistência técnica.</p> <p>Altura: 1225 mm; Comprimento: 720 mm; Largura: 1040 mm. Peso: 30 kg.</p> <p><b>FOTO ILUSTRATIVA:</b></p>  |  |  |  |
|----|-------------|--|--|--|--|



# Prefeitura do Município de Alvinlândia

Estado de São Paulo

CNPJ: 44.518.405/0001-91

"Simpátia do Centro Oeste"



|    |             |   |  |  |  |
|----|-------------|---|--|--|--|
| 07 | 01<br>unid. | <p><b>SIMULADOR DE REMO INDIVIDUAL E RESPECTIVA PLACA INDICATIVA: PARA UM USUÁRIO</b></p> <p>Trabalha com o próprio peso corporal (sem o uso de pesos adicionais) para dar resistência à execução do movimento, exercício individualizado, fortalece músculos das costas e ombros.</p> <p>Fabricado com tubos de aço carbono de no mínimo 2 ½" x 2 mm; 2" x 2 mm; 1" ½ x 2 mm; 1" x 1,5 mm; Tubo de aço carbono trefilado 1"1/4' x 3,56 mm schedule 40 (42,3 x 35,18 mm); chapas de aço carbono de no mínimo 4,75 mm; 3 mm; assento e encosto fabricado em chapa de aço carbono de no mínimo 330 x 360 x 2 mm estampado, com cantos arredondados. Utiliza eixos maciços, com rolamentos duplos, pintura a pó eletrostática poliéster, batentes de borracha, tampas em metal externas, solda mig, acabamento emborrachado. Permite a utilização de 1 (um) usuário e oferece total segurança. Instalação em áreas fechadas ou ao ar livre, resistente às ações climáticas. Fixação do aparelho ao solo através de chumbador parabol. Adesivo de identificação do produto, músculos exercitados e dicas para uso e funções do aparelho, dados do fabricante e contato para assistência técnica.</p> <p>Altura: 900 mm; Comprimento: 1020 mm; Largura: 800 mm. Peso: 26 kg.</p> <p><b>FOTO ILUSTRATIVA:</b></p>                                    |  |  |  |
| 08 | 01<br>unid. | <p><b>ESTAÇÃO MULTI USO E RESPECTIVA PLACA INDICATIVA: PARA QUATRO USUÁRIOS SIMULTÂNEOS</b></p> <p>Multi exercitador conjugado Com seis funções distintas sendo: flexor de pernas, extensor de pernas, supino reto sentado, supino inclinado sentado rotação vertical individual, puxada alta.</p> <p>Fabricado com tubos de aço carbono de no mínimo 2 ½" x 2 mm; 2" x 2 mm; 1" ½ x 2 mm; 1" x 1,5 mm; ¾" x 1,5 mm; Tubo de aço carbono trefilado 1"1/4' x 3,56 mm schedule 40 (42,3 x 35,18 mm); 2" x 5,54 mm schedule 80 (60,3 x 49,22 mm); chapas de aço carbono de no mínimo 9,53 mm; 4,75 mm; 3 mm; assentos e encostos fabricados em chapa de aço carbono de no mínimo 330 x 360 x 2 mm estampado, com cantos arredondados, tampas de aço carbono de 2 mm estampadas para proteção dos rolamentos. Utiliza eixos maciços, com rolamentos duplos, pintura a pó eletrostática poliéster, batentes de borracha, tampas em metal externas, solda mig, acabamento emborrachado, rolos em plástico injetado. Carga máxima de peso 5 kg por disco. Permite a utilização de 4 (quatro) usuários simultâneos e oferece total segurança. Instalação em áreas fechadas ou ao ar livre, resistente às ações climáticas. Fixação do aparelho ao solo através de chumbador parabol. Adesivo de identificação do produto, músculos exercitados e dicas para uso e funções do aparelho, dados do fabricante e contato para assistência</p> |  |  |  |





# Prefeitura do Município de Alvinlândia

Estado de São Paulo

CNPJ: 44.518.405/0001-91

"Simpatia do Centro Oeste"

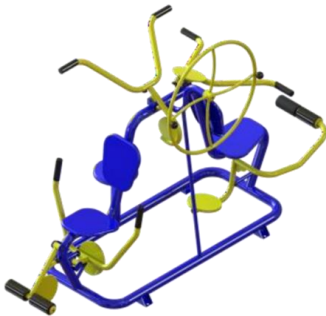

|    |             |   |  |  |  |
|----|-------------|---|--|--|--|
|    |             | <p>técnica.<br/>Altura: 1830 mm; Comprimento: 2655 mm; Largura: 1010 mm. Peso: 90 kg.</p> <p><b>FOTO ILUSTRATIVA:</b></p>    |  |  |  |
| 09 | 01<br>unid. | <p><b>BARRA ALTA GIRATÓRIA E RESPECTIVA PLACA: PARA TRÊS USUÁRIOS SIMULTÂNEOS</b><br/>Alongamento dos membros superiores em três alturas pode ser utilizado por três usuários simultaneamente. Estimula o sistema nervoso central, alongamento e fortalecimento dos músculos.<br/>Fabricado com tubos de aço carbono de no mínimo 3 ½" x 3 mm; 2" x 2 mm; 1" x 1,5 mm; ¾" x 1,5 mm; Tubo de aço carbono trefilado 1" x 3,38 mm schedule 40 (33,4 x 26,64 mm); chapas de aço carbono de no mínimo 4,75 mm; 3 mm.<br/>Utiliza eixos maciços, pintura a pó eletrostática poliéster, solda mig, tampas em metal externas. Permite a utilização de 3 (três) usuários simultâneos e oferece total segurança.<br/>Instalação em áreas fechadas ou ao ar livre, resistente às ações climáticas. Fixação do aparelho ao solo através de chumbador parabolt ou chumbador com flange. Adesivo de identificação do produto, músculos exercitados e dicas para uso e funções do aparelho, dados do fabricante e contato para assistência técnica. Altura: 2280 mm; Diâmetro: 1780 mm. Peso: 31 kg.</p> <p><b>FOTO ILUSTRATIVA:</b></p>  |  |  |  |



# Prefeitura do Município de Alvinlândia

Estado de São Paulo

CNPJ: 44.518.405/0001-91

"Simpatia do Centro Oeste"

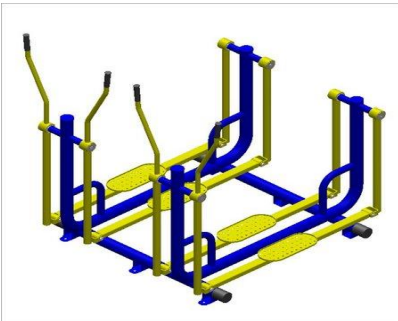

|    |             |  |  |  |  |
|----|-------------|--|--|--|--|
| 10 | 01<br>Unid. | <p><b>ESQUI DUPLO E RESPECTIVA PLACA INDICATIVA - PARA DOIS USUÁRIOS SIMULTÂNEOS</b></p> <p>Aumenta a flexibilidade dos membros inferiores, quadris, membros superiores e melhora a função cardiorrespiratória, ESTRUTURA METÁLICA:</p> <p>Equipamento produzido a partir de tubos e chapas em aço carbono de alta resistência, sob dimensões de 2" ½, 1" ½ e 1" com espessuras mínimas de 2,00 mm e tubo 50x30x1,50 mm, orifícios tubulares: extremidades superiores, inferiores e moveis blindados em chapa 14, tornando-o insensível a penetração de água; utilizando eixos maciços e usinados para rolamentos duplos (tipo ZZ) SOLDA: Processo MIG, PINTURA: Submetido a tratamento especial de superfície para o método eletrostático epox utilizando misturas de resinas em poliéster de alta resistência a meteorizarão. COMPONENTES: polipropileno e PVC Flexível PARAFUSOS: Aço zincado DIMENSÕES: Altura:1481mm/ Largura: 1316 mm/ Profundidade: 1290 mm/ Peso: 58,25 Kg/ Área: 1,69 m².</p> <p><b>FOTO ILUSTRATIVA:</b></p>  |  |  |  |
| 11 | 01<br>unid. | <p><b>PLACA INDICATIVA PARA A ACADEMIA AO AR LIVRE (COM EXEMPLOS DE EXECUÇÃO DE EXERCÍCIOS).</b></p> <p>Placa com dicas de como utilizar de forma correta os aparelhos de academia, dicas para uma vida mais saudável e série de exercícios. Fabricado com tubos de aço carbono de no mínimo 2" x 2 mm; 1" ½ x 2 mm; chapas de aço carbono de no mínimo 4,75 mm; 3 mm; chapa da placa 1000 x 2000 x 1,5 mm. Pintura a pó eletrostática poliéster, tampas em metal externas, solda mig. Instalação em áreas fechadas ou ao ar livre, resistente às ações climáticas. Fixação do aparelho ao solo através de chumbador parabolt ou chumbador com flange. Adesivo de identificação de todos os produtos e dicas de alongamento, músculos exercitados e funções dos aparelhos, dados do fabricante e cliente, contato para assistência técnica.</p> <p>Altura: 2015 mm; Comprimento: 2365 mm; Largura: 240 mm. Peso: 59 kg.</p> <p><b>FOTO ILUSTRATIVA:</b></p>  |  |  |  |



*Prefeitura do Município de Alvinlândia*  
*Estado de São Paulo*  
CNPJ: 44.518.405/0001-91  
*"Simpátia do Centro Oeste"*



|                          |  |   |  |                  |  |
|--------------------------|--|---|--|------------------|--|
|                          |  |  |  |                  |  |
| <b>VALOR TOTAL .....</b> |  |   |  | <b>..... R\$</b> |  |

Validade da Proposta: 90 (noventa) dias.

Forma de Pagamento: os pagamentos serão realizados em até 30 dias, após a entrega, com a emissão da NF.

A licitante vencedora deverá estar ciente de todo teor do edital, quanto ao pagamento e quanto à entrega.

\_\_\_\_\_, \_\_\_\_ de \_\_\_\_\_ de 0000.

\_\_\_\_\_  
ASSINATURA E CARIMBO





*Prefeitura do Município de Alvinlândia*  
*Estado de São Paulo*  
CNPJ: 44.518.405/0001-91  
*"Simpátia do Centro Oeste"*



ANEXO II

PREGÃO PRESENCIAL Nº. 017/2018

*DECLARAÇÃO*

DECLARO, para os devidos fins, estar ciente de todo o teor constante do presente edital, anexos e minuta de contrato, bem como, não estar impedido de participar do presente certame, pelos motivos expressos em edital.

NOME/RAZÃO SOCIAL:

\_\_\_\_\_  
\_\_\_\_\_

Representante Legal: \_\_\_\_\_, RG \_\_\_\_\_, CPF  
\_\_\_\_\_, cargo que ocupa \_\_\_\_\_.

\_\_\_\_\_, \_\_\_\_\_ de \_\_\_\_\_ de 0000.

\_\_\_\_\_  
ASSINATURA E CARIMBO



*Prefeitura do Município de Alvinlândia*  
*Estado de São Paulo*  
CNPJ: 44.518.405/0001-91  
*"Simpatia do Centro Oeste"*



**ANEXO III PREGÃO PRESENCIAL N.º 017/2018.**

*DECLARAÇÃO*

\_\_\_\_\_, inscrita no CNPJ n.º \_\_\_\_\_, por intermédio de seu representante legal (procuração anexa), Sr. (a) \_\_\_\_\_, portador do Rg. n.º \_\_\_\_\_ e CPF n.º \_\_\_\_\_, **DECLARA**, para os devidos fins do disposto no inciso V do art. 27, da Lei Federal n.º 8.666/93, acrescido pela Lei Federal n.º 9.854/99, que não emprega menor de 18 (dezoito) anos em trabalho noturno, perigoso ou insalubre e (assinalar com "X", conforme o caso):

- ( ) não emprega menor de dezesseis anos;  
( ) emprega menor, a partir de quatorze anos, na condição de aprendiz.

\_\_\_\_\_, \_\_\_\_\_ de \_\_\_\_\_ de 0000.

\_\_\_\_\_  
ASSINATURA E CARIMBO



*Prefeitura do Município de Alvinlândia*  
*Estado de São Paulo*  
CNPJ: 44.518.405/0001-91  
*"Simpátia do Centro Oeste"*



ANEXO IV

PREGÃO PRESENCIAL Nº. 017/2018

**DECLARAÇÃO**

A empresa ....., CNPJ n.º ....., com endereço a ....., ora participante do certame referenciado que tem por objeto a “aquisição de “EQUIPAMENTOS PARA ACADEMIA AO AR LIVRE”, vem pela presente, através de seu signatário, DECLARAR que inexistente qualquer fato impeditivo á sua participação na licitação citada, que não foi declarada suspensa nem inidônea para contratar com o poder público de qualquer esfera e que se compromete a comunicar a ocorrência de qualquer fato superveniente.

Por ser verdade assina a presente

..... – ....., ..... de \_\_\_\_\_ de 0000.

\_\_\_\_\_  
ASSINATURA E CARIMBO



*Prefeitura do Município de Alvinlândia*  
*Estado de São Paulo*  
CNPJ: 44.518.405/0001-91  
*"Simpatia do Centro Oeste"*



ANEXO V

PREGÃO PRESENCIAL Nº. 017/2018

**TERMO DE REFERENCIA – VALOR MAXIMO DE  
ADJUDICAÇÃO**



| ITEM | QTD.     | DESCRIÇÃO   | PREÇO MAXIMO DE HOMOLOGAÇÃO |
|------|----------|---|-----------------------------|
| 01   | 01 unid. | <p><b>SIMULADOR DE CAMINHADA DUPLO E RESPECTIVA PLACA INDICATIVA: PARA DOIS USUÁRIOS SIMULTÂNEOS</b></p> <p>Simulador de Caminhada. Aumenta a mobilidade dos membros inferiores e desenvolve a coordenação motora.</p> <p>Fabricado com tubos de aço carbono de no mínimo 2 ½" x 2 mm; 2" x 2 mm; 1" ½ x 2 mm; Tubo de aço carbono trefilado 2" x 5,54 mm schedule 80 (60,3 x 49,22 mm); chapas de aço carbono de no mínimo 3 mm; Pisantes fabricados em chapa de aço carbono de no mínimo 2 mm estampado, com cantos arredondados, tampas de aço carbono de 2 mm estampadas para proteção dos rolamentos. Utiliza eixos maciços, com rolamentos duplos, pintura a pó eletrostática poliéster, solda mig. Permite a utilização de 2 (dois) usuários simultâneos e oferece total segurança. Instalação em áreas fechadas ou ao ar livre, resistente às ações climáticas. Fixação do aparelho ao solo através de chumbador parabolt. Adesivo de identificação do produto, músculos exercitados e dicas para uso e funções do aparelho, dados do fabricante e contato para assistência técnica.</p> <p>Altura: 1150 mm; Comprimento: 1060 mm; Largura: 1740 mm. Peso: 41 kg.</p> <p><b>FOTO ILUSTRATIVA:</b></p> | <b>R\$ 2.784,33</b>         |







# Prefeitura do Município de Alvinlândia

Estado de São Paulo

CNPJ: 44.518.405/0001-91

"Simpátia do Centro Oeste"

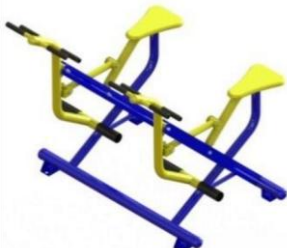

|    |             |   |                     |
|----|-------------|---|---------------------|
| 02 | 01<br>unid. | <p><b>SIMULADOR DE CAVALGADA DUPLO E RESPECTIVA PLACA INDICATIVA: PARA DOIS USUÁRIOS SIMULTÂNEOS</b></p> <p>Simulador de Cavalgada. Fortalece os músculos dos membros inferiores, superiores e expande a capacidade cardiorrespiratória. Fabricado com tubos de aço carbono de no mínimo 2 ½" x 2 mm; 2" x 2 mm; 1" ½ x 2 mm; 1" x 1,5 mm; Tubo de aço carbono trefilado 1"1/4' x 3,56 mm schedule 40 (42,3 x 35,18 mm); chapas de aço carbono de no mínimo 6,35 mm; 4,75 mm; 3 mm; assento fabricado em chapa de aço carbono de no mínimo 240 x 340 x 2 mm estampado, com cantos arredondados. Utiliza eixos maciços, com rolamentos duplos, pintura a pó eletrostática poliéster, batentes de borracha, tampas em metal externas, solda mig, acabamento emborrachado. Permite a utilização de 2 (dois) usuários simultâneos e oferece total segurança. Instalação em áreas fechadas ou ao ar livre, resistente às ações climáticas. Fixação do aparelho ao solo através de chumbador parabolt. Adesivo de identificação do produto, músculos exercitados e dicas para uso e funções do aparelho, dados do fabricante e contato para assistência técnica.</p> <p>Altura: 1070 mm; Comprimento: 1080 mm; Largura: 1240 mm. Peso: 50 kg.</p> <p><b>FOTO ILUSTRATIVA:</b></p>  | <b>R\$ 3.092,33</b> |
| 03 | 01<br>unid. | <p><b>LEG PRESS DUPLO E RESPECTIVA PLACA INDICATIVA: PARA DOIS USUÁRIOS SIMULTÂNEOS</b></p> <p>Simulador de pressão nas pernas. Fortalece, alonga e aumenta a flexibilidade dos membros inferiores.</p> <p>Fabricado com tubos de aço carbono de no mínimo 3 ½" x 3 mm; 2" x 2 mm; 1" x 1,5 mm; chapas de aço carbono de no mínimo 6,35 mm; 3 mm; assento e encosto fabricados em chapa de aço carbono de no mínimo 330 x 360 x 2 mm estampado, com cantos arredondados. Utiliza eixos maciços, com rolamentos duplos, pintura a pó eletrostática poliéster, batentes de borracha, tampas em metal externas, solda mig, acabamento emborrachado. Permite a utilização de 2 (dois) usuários simultâneos e oferece total segurança. Instalação em áreas fechadas ou ao ar livre, resistente às ações climáticas. Fixação do aparelho ao solo através de chumbador parabolt ou chumbador com flange. Adesivo de identificação do produto, músculos exercitados e dicas para uso e funções do aparelho, dados do fabricante e contato para assistência técnica.</p> <p>Altura: 1525 mm; Comprimento: 2140 mm; Largura: 585 mm. Peso: 42 kg.</p> <p><b>FOTO ILUSTRATIVA:</b></p>   | <b>R\$ 1.952,66</b> |





# Prefeitura do Município de Alvinlândia

Estado de São Paulo

CNPJ: 44.518.405/0001-91

"Simpátia do Centro Oeste"



|    |             |   |                     |
|----|-------------|---|---------------------|
| 04 | 01<br>unid. | <p><b>RODA DUPLA E RESPECTIVA PLACA INDICATIVA: PARA DOIS USUÁRIOS SIMULTÂNEOS</b></p> <p>Movimento circular vertical dos membros superiores. Fortalece os membros superiores e melhora a flexibilidade das articulações dos ombros.</p> <p>Fabricado com tubos de aço carbono de no mínimo 3 ½" x 3 mm; 1" x 1,5 mm; ¾" x 1,5 mm; Tubo de aço carbono trefilado 2" x 5,54 mm schedule 80 (60,3 x 49,22 mm); chapas de aço carbono de no mínimo 4,75 mm. Utiliza eixos maciços, com rolamentos duplos, pintura a pó eletrostática poliéster, solda mig, manípulos de baquelite, tampas de aço carbono de 2 mm estampadas para proteção dos rolamentos, tampas em metal externas. Permite a utilização de 2 (dois) usuários simultâneos e oferece total segurança. Instalação em áreas fechadas ou ao ar livre, resistente às ações climáticas. Fixação do aparelho ao solo através de chumbador parabolt ou chumbador com flange. Adesivo de identificação do produto, músculos exercitados e dicas para uso e funções do aparelho, dados do fabricante e contato para assistência técnica.</p> <p>Altura: 1860 mm; Comprimento: 825 mm; Largura: 410 mm. Peso: 22 kg.</p> <p><b>FOTO ILUSTRATIVA:</b></p>                | <b>R\$ 1.203,00</b> |
| 05 | 01<br>unid. | <p><b>RODA DE OMBRO DUPLA E RESPECTIVA PLACA INDICATIVA: PARA DOIS USUÁRIOS</b></p> <p>Movimento circular inclinada dos membros superiores. Fortalece os membros superiores e melhora a flexibilidade das articulações dos ombros.</p> <p>Fabricado com tubos de aço carbono de no mínimo 3 ½" x 3 mm; 1" ½ x 2 mm; 1" x 1,5 mm; ¾" x 1,5 mm; Tubo de aço carbono trefilado 2" x 5,54 mm schedule 80 (60,3 x 49,22 mm); chapas de aço carbono de no mínimo 4,75 mm. Utiliza eixos maciços, com rolamentos duplos, pintura a pó eletrostática poliéster, solda mig, manípulos de baquelite, tampas de aço carbono de 2 mm estampadas para proteção dos rolamentos, tampas em metal externas. Permite a utilização de 2 (dois) usuários simultâneos e oferece total segurança. Instalação em áreas fechadas ou ao ar livre, resistente às ações climáticas. Fixação do aparelho ao solo através de chumbador parabolt ou chumbador com flange. Adesivo de identificação do produto, músculos exercitados e dicas para uso e funções do aparelho, dados do fabricante e contato para assistência técnica.</p> <p>Altura: 1550 mm; Comprimento: 1160 mm; Largura: 900 mm. Peso: 27 kg.</p> <p><b>FOTO ILUSTRATIVA:</b></p>  | <b>R\$ 1.525,33</b> |





# Prefeitura do Município de Alvinlândia

Estado de São Paulo

CNPJ: 44.518.405/0001-91

"Simpátia do Centro Oeste"



|    |             |  |                     |
|----|-------------|--|---------------------|
| 06 | 01<br>unid. | <p><b>TWIST LATERAL DUPLO E RESPECTIVA PLACA INDICATIVA: PARA DOIS USUÁRIOS SIMULTÂNEOS</b></p> <p>Simulador de movimento lateral como o Surf. Desenvolve a flexibilidade, agilidade dos músculos do quadril e da região lombar.</p> <p>Fabricado com tubos de aço carbono de no mínimo 3 ½" x 3 mm; 2" x 2 mm; 1" ½ x 2 mm; Tubo de aço carbono trefilado 2" x 5,54 mm schedule 80 (60,3 x 49,22 mm); chapas de aço carbono de no mínimo 4,75 mm; 3 mm; Pisantes fabricados em chapa de aço carbono de no mínimo 2 mm estampado, com cantos arredondados, tampas de aço carbono de 2 mm estampadas para proteção dos rolamentos, tampas em metal externas. Utiliza eixos maciços, com rolamentos duplos, pintura a pó eletrostática poliéster, solda mig, acabamento emborrachado. Permite a utilização de 2 (dois) usuários simultâneos e oferece total segurança. Instalação em áreas fechadas ou ao ar livre, resistente às ações climáticas. Fixação do aparelho ao solo através de chumbador parabolado ou chumbador com flange. Adesivo de identificação do produto, músculos exercitados e dicas para uso e funções do aparelho, dados do fabricante e contato para assistência técnica.</p> <p>Altura: 1225 mm; Comprimento: 720 mm; Largura: 1040 mm. Peso: 30 kg.</p> <p><b>FOTO ILUSTRATIVA:</b></p>  | <b>R\$ 1.766,00</b> |
| 07 | 01<br>unid. | <p><b>SIMULADOR DE REMO INDIVIDUAL E RESPECTIVA PLACA INDICATIVA: PARA UM USUÁRIO</b></p> <p>Trabalha com o próprio peso corporal (sem o uso de pesos adicionais) para dar resistência à execução do movimento, exercício individualizado, fortalece músculos das costas e ombros.</p> <p>Fabricado com tubos de aço carbono de no mínimo 2 ½" x 2 mm; 2" x 2 mm; 1" ½ x 2 mm; 1" x 1,5 mm; Tubo de aço carbono trefilado 1" ¼" x 3,56 mm schedule 40 (42,3 x 35,18 mm); chapas de aço carbono de no mínimo 4,75 mm; 3 mm; assento e encosto fabricado em chapa de aço carbono de no mínimo 330 x 360 x 2 mm estampado, com cantos arredondados. Utiliza eixos maciços, com rolamentos duplos, pintura a pó eletrostática poliéster, batentes de borracha, tampas em metal externas, solda mig, acabamento emborrachado. Permite a utilização de 1 (um) usuário e oferece total segurança. Instalação em áreas fechadas ou ao ar livre, resistente às ações climáticas. Fixação do aparelho ao solo através de chumbador parabolado. Adesivo de identificação do produto, músculos exercitados e dicas para uso e funções do aparelho, dados do fabricante e contato para assistência técnica.</p> <p>Altura: 900 mm; Comprimento: 1020 mm; Largura: 800 mm. Peso: 26 kg.</p> <p><b>FOTO ILUSTRATIVA:</b></p>    | <b>R\$ 1.738,66</b> |





# Prefeitura do Município de Alvinlândia

Estado de São Paulo

CNPJ: 44.518.405/0001-91

"Simpatia do Centro Oeste"

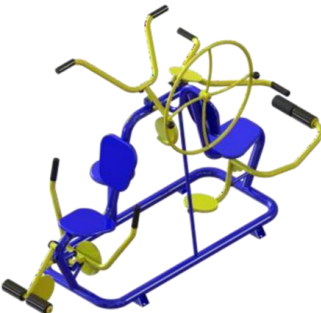

|    |             |  |                     |
|----|-------------|--|---------------------|
| 08 | 01<br>unid. | <p><b>ESTAÇÃO MULTI USO E RESPECTIVA PLACA INDICATIVA: PARA QUATRO USUÁRIOS SIMULTÂNEOS</b></p> <p>Multi exercitador conjugado Com seis funções distintas sendo: flexor de pernas, extensor de pernas, supino reto sentado, supino inclinado sentado rotação vertical individual, puxada alta.</p> <p>Fabricado com tubos de aço carbono de no mínimo 2 ½" x 2 mm; 2" x 2 mm; 1" ½ x 2 mm; 1" x 1,5 mm; ¾" x 1,5 mm; Tubo de aço carbono trefilado 1"1/4' x 3,56 mm schedule 40 (42,3 x 35,18 mm); 2" x 5,54 mm schedule 80 (60,3 x 49,22 mm); chapas de aço carbono de no mínimo 9,53 mm; 4,75 mm; 3 mm; assentos e encostos fabricados em chapa de aço carbono de no mínimo 330 x 360 x 2 mm estampado, com cantos arredondados, tampas de aço carbono de 2 mm estampadas para proteção dos rolamentos. Utiliza eixos maciços, com rolamentos duplos, pintura a pó eletrostática poliéster, batentes de borracha, tampas em metal externas, solda mig, acabamento emborrachado, rolos em plástico injetado. Carga máxima de peso 5 kg por disco. Permite a utilização de 4 (quatro) usuários simultâneos e oferece total segurança. Instalação em áreas fechadas ou ao ar livre, resistente às ações climáticas. Fixação do aparelho ao solo através de chumbador parabolt. Adesivo de identificação do produto, músculos exercitados e dicas para uso e funções do aparelho, dados do fabricante e contato para assistência técnica.</p> <p>Altura: 1830 mm; Comprimento: 2655 mm; Largura: 1010 mm. Peso: 90 kg.</p> <p><b>FOTO ILUSTRATIVA:</b></p>  | <b>R\$ 5.715,33</b> |
| 09 | 01<br>unid. | <p><b>BARRA ALTA GIRATÓRIA E RESPECTIVA PLACA: PARA TRÊS USUÁRIOS SIMULTÂNEOS</b></p> <p>Alongamento dos membros superiores em três alturas pode ser utilizado por três usuários simultaneamente. Estimula o sistema nervoso central, alongamento e fortalecimento dos músculos.</p> <p>Fabricado com tubos de aço carbono de no mínimo 3 ½" x 3 mm; 2" x 2 mm; 1" x 1,5 mm; ¾" x 1,5 mm; Tubo de aço carbono trefilado 1" x 3,38 mm schedule 40 (33,4 x 26,64 mm); chapas de aço carbono de no mínimo 4,75 mm; 3 mm. Utiliza eixos maciços, pintura a pó eletrostática poliéster, solda mig, tampas em metal externas. Permite a utilização de 3 (três) usuários simultâneos e oferece total segurança. Instalação em áreas fechadas ou ao ar livre, resistente às ações climáticas. Fixação do aparelho ao solo através de chumbador parabolt ou chumbador com flange. Adesivo de identificação do produto, músculos exercitados e dicas para uso e funções do aparelho, dados do fabricante e contato para assistência técnica. Altura: 2280 mm; Diâmetro: 1780 mm. Peso: 31 kg.</p> <p><b>FOTO ILUSTRATIVA:</b></p>    | <b>R\$ 1.699,83</b> |







Prefeitura do Município de Alvinlândia

Estado de São Paulo

CNPJ: 44.518.405/0001-91

"Simpátia do Centro Oeste"

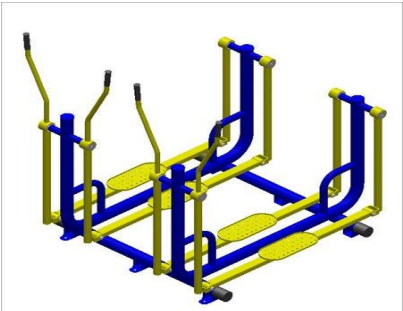

|                              |             |   |                     |
|------------------------------|-------------|---|---------------------|
| 10                           | 01<br>Unid. | <p><b>ESQUI DUPLO E RESPECTIVA PLACA INDICATIVA - PARA DOIS USUÁRIOS SIMULTÂNEOS</b></p> <p>Aumenta a flexibilidade dos membros inferiores, quadris, membros superiores e melhora a função cardiorrespiratória, ESTRUTURA METÁLICA:<br/>Equipamento produzido a partir de tubos e chapas em aço carbono de alta resistência, sob dimensões de 2" ½, 1" ½ e 1" com espessuras mínimas de 2,00 mm e tubo 50x30x1,50 mm, orifícios tubulares: extremidades superiores, inferiores e moveis blindados em chapa 14, tornando-o insensível a penetração de água; utilizando eixos maciços e usinados para rolamentos duplos (tipo ZZ) SOLDA: Processo MIG, PINTURA: Submetido a tratamento especial de superfície para o método eletrostático epox utilizando misturas de resinas em poliéster de alta resistência a meteorização. COMPONENTES: polipropileno e PVC Flexível PARAFUSOS: Aço zincado DIMENSÕES: Altura:1481mm/ Largura: 1316 mm/ Profundidade: 1290 mm/ Peso: 58,25 Kg/ Área: 1,69 m².</p> <p><b>FOTO ILUSTRATIVA:</b></p>  | <b>R\$ 3.582,66</b> |
| 11                           | 01<br>unid. | <p><b>PLACA INDICATIVA PARA A ACADEMIA AO AR LIVRE (COM EXEMPLOS DE EXECUÇÃO DE EXERCÍCIOS).</b></p> <p>Placa com dicas de como utilizar de forma correta os aparelhos de academia, dicas para uma vida mais saudável e série de exercícios. Fabricado com tubos de aço carbono de no mínimo 2" x 2 mm; 1" ½ x 2 mm; chapas de aço carbono de no mínimo 4,75 mm; 3 mm; chapa da placa 1000 x 2000 x 1,5 mm. Pintura a pó eletrostática poliéster, tampas em metal externas, solda mig. Instalação em áreas fechadas ou ao ar livre, resistente às ações climáticas. Fixação do aparelho ao solo através de chumbador parabolt ou chumbador com flange. Adesivo de identificação de todos os produtos e dicas de alongamento, músculos exercitados e funções dos aparelhos, dados do fabricante e cliente, contato para assistência técnica.<br/>Altura: 2015 mm; Comprimento: 2365 mm; Largura: 240 mm. Peso: 59 kg.</p> <p><b>FOTO ILUSTRATIVA:</b></p>    | <b>R\$ 872,33</b>   |
| <b>TOTAL GERAL ..... R\$</b> |             |   | <b>25.932,46</b>    |



*Prefeitura do Município de Alvinlândia*  
*Estado de São Paulo*  
CNPJ: 44.518.405/0001-91  
*"Simpatia do Centro Oeste"*



ANEXO VI PREGÃO PRESENCIAL N.º 017/2018

**MINUTA DE CONTRATO ADMINISTRATIVO N.º \*\*/2018**

**TERMO DE CONTRATO ADMINISTRATIVO QUE ENTRE SI  
CELEBRAM A PREFEITURA DO MUNICÍPIO DE ALVINLÂNDIA/SP E A  
EMPRESA**

\*\*\*\*\*

Ref.:- Processo n.º \*\*/2018.

Modalidade: Convite n.º \*\*/2018.

Aos \*\*\*\*\* (\*\*) dias do mês de \*\*\*\*\* (\*\*) do ano de \*\*\*\*\*  
(\*\*\*\*), nas dependências da Prefeitura Municipal de Alvinlândia, à Praça Dr. Daniel  
Guarido, n.º 294, nesta cidade de Alvinlândia, Estado de São Paulo, as partes: de um  
lado a **PREFEITURA DO MUNICÍPIO DE ALVINLÂNDIA**, pessoa jurídica de  
direito público interno, CNPJ n.º 44.518.405/0001-91, representada pelo Prefeito  
Municipal, Sra. **ABIGAIL CATELI DIAS**, brasileira, casada, portador da Cédula  
de Identidade RG n.º ..... e CPF n.º ....., residente e domiciliado nesta cidade  
de Alvinlândia/SP, à Rua/Av. ...., n.º ....., em Alvinlândia, Estado de São  
Paulo, doravante designada simplesmente **CONTRATANTE**, e de outro lado a  
**EMPRESA \*\*\*\*\***, CNPJ n.º \_\_\_\_\_,  
com sede na cidade de \_\_\_\_\_, Estado de \_\_\_\_\_, à  
Rua \_\_\_\_\_, n.º \_\_\_\_\_, aqui  
representada pelo \_\_\_\_\_, portador da Cédula de Identidade RG n.º  
\_\_\_\_\_ e do CPF sob n.º \_\_\_\_\_, residente e domiciliado na  
cidade de \_\_\_\_\_, sito à Rua \_\_\_\_\_, em  
\_\_\_\_\_, Estado de \_\_\_\_\_, doravante designada  
**CONTRATADA**, com fundamento no inc. III do artigo 22 da Lei n.º 8.666, de 21  
de junho de 1993, e suas alterações, e demais normas aplicáveis, **Resolvem** celebrar  
o presente **CONTRATO ADMINISTRATIVO**.

**CLÁUSULA PRIMEIRA – DO OBJETO**

O objetivo do presente “Convite”, tipo “Menor Preço” por item, é a  
contratação de empresa do ramo para fornecimento de “EQUIPAMENTOS PARA  
ACADEMIA AO AR LIVRE”, para dar atendimento ao convenio firmado com a  
SECRETARIA DE ESPORTE, LAZER E JUVENTUDE DO ESTADO DE SÃO  
PAULO, de acordo com no Anexo I, e termo de referência que consiste no Memorial  
Descritivo desta Licitação, observadas as especificações ali estabelecidas.

1.2. A Administração poderá exigir Laudo de Controle Tecnológico que  
for necessário á verificação da qualidade dos equipamentos, conforme disposto no artigo 75  
da Lei 8.666/93 e sua alterações posteriores.



*Prefeitura do Município de Alvinlândia*

*Estado de São Paulo*

CNPJ: 44.518.405/0001-91

*"Simpatia do Centro Oeste"*



## **CLÁUSULA SEGUNDA – DAS OBRIGAÇÕES DA CONTRATADA**

A contratada obrigará-se-á:

Entregar a obra executada em estrita observância à sua proposta.

Manter durante a execução do objeto, em compatibilidade com as obrigações assumidas, todas as condições de habilitação e quantificação exigida na licitação.

Aceitar nas mesmas condições, os acréscimos e supressões que se fizerem necessários, até o limite de 25% (vinte e cinco por cento) do valor inicial atualizado constante da proposta.

## **CLÁUSULA TERCEIRA - DO VALOR DO CONTRATO**

O CONTRATANTE pagará à CONTRATADA o valor total de R\$ \_\_\_\_\_ (\_\_\_\_\_).

## **CLÁUSULA QUARTA – DO PAGAMENTO**

O pagamento será efetuado pela Contratante, após a entrega dos Equipamentos licitados e mediante a liberação da Secretaria de Esporte Lazer e Juventude do Estado de São Paulo, ou seja, em moeda corrente e/ou cheque, pelo fornecimento do objeto, mediante apresentação das respectivas Notas Fiscais/Faturas, ou se for de sua preferência, o pagamento será efetuado diretamente pela Tesouraria da Prefeitura.

Na hipótese de atraso de pagamento da nota fiscal, devidamente atestada, o valor devido pela contratante, será atualizado financeiramente obedecendo à legislação vigente, desde que não haja culpa da contratada.

## **CLÁUSULA QUINTA – DOS RECURSOS ORÇAMENTÁRIOS**

As despesas para o processamento e pagamento do objeto do presente convite correrão à conta da seguinte dotação orçamentária:  
\*\*\*\*\*.

## **CLÁUSULA SEXTA – DO REGIME JURÍDICO**

Ficam conferidas ao CONTRATANTE as prerrogativas do artigo 58, da Lei n.º 8.666/93 e suas alterações, sendo que os casos omissos sujeitam-se às normas do Código Civil, pertinentes aos contratos.

## **CLÁUSULA SÉTIMA - DAS PENALIDADES**

A não observância do prazo de entrega do objeto licitado implicará em multa de mora de 1% (um por cento) por dia de atraso, sobre o valor total do empenho, até o limite máximo de 10 (dez) dias, independentemente das sanções legais que possam ser aplicadas, de acordo com os arts. 86, 87 e 88 da Lei n.º 8666/93, salvo se o prazo for prorrogado pela Administração.

A multa referida no subitem anterior será descontada do pagamento devido pela contratante.

A licitante estará ainda sujeita às penalidades previstas nos arts. 90 a 97 da Lei n.º 8666/93.

## **CLÁUSULA OITAVA DO PRAZO DE ENTREGA E LOCAL**



*Prefeitura do Município de Alvinlândia*  
*Estado de São Paulo*  
CNPJ: 44.518.405/0001-91  
*"Simpátia do Centro Oeste"*



A entrega do equipamento deverá ocorrer no prazo máximo de **30 (Trinta) dias**, contados a partir da data da expedição da ordem de serviço expedida pelo setor competente. As despesas com frete e outros, correrão por conta do proponente.

**CLÁUSULA NONA - DA ENTREGA E RECEBIMENTO**

A licitante vencedora obriga-se a entregar o objeto a que se refere esta licitação, de acordo estritamente com as especificações descritas na sua proposta, sendo de sua inteira responsabilidade a reposição de qualquer material que venha a ser constatado não estar em conformidade com as referidas especificações, nos termos do art. 69 da Lei nº 8666/93, bem como, a manter durante toda a execução do objeto, em conformidade com as obrigações por ela assumidas, todas as condições de habilitação e qualificação exigidas na licitação.

**CLÁUSULA DÉCIMA – DO FORO**

Será competente para dirimir dúvidas ou litígios resultantes deste contrato o foro da *Comarca de Garça*, Estado de São Paulo, renunciando as partes a qualquer outro, por mais privilegiado que seja.

E, para firmeza e como prova de assim haverem, entre si, ajustado e contratado, é lavrado este Contrato que, depois de lido e achado de acordo, será assinado pelas partes contratantes e pelas testemunhas abaixo, dele sendo extraídas as necessárias cópias que terão o mesmo valor do original.

Alvinlândia/SP, \_\_\_\_ de \_\_\_\_\_ de 2.018.

\_\_\_\_\_  
**CONTRATANTE**

\_\_\_\_\_  
**EMPRESA CONTRATADA**

**TESTEMUNHAS:** 1ª \_\_\_\_\_  
Nome e RG